

Slika 5. Silikoniranje - sa vanjske strane

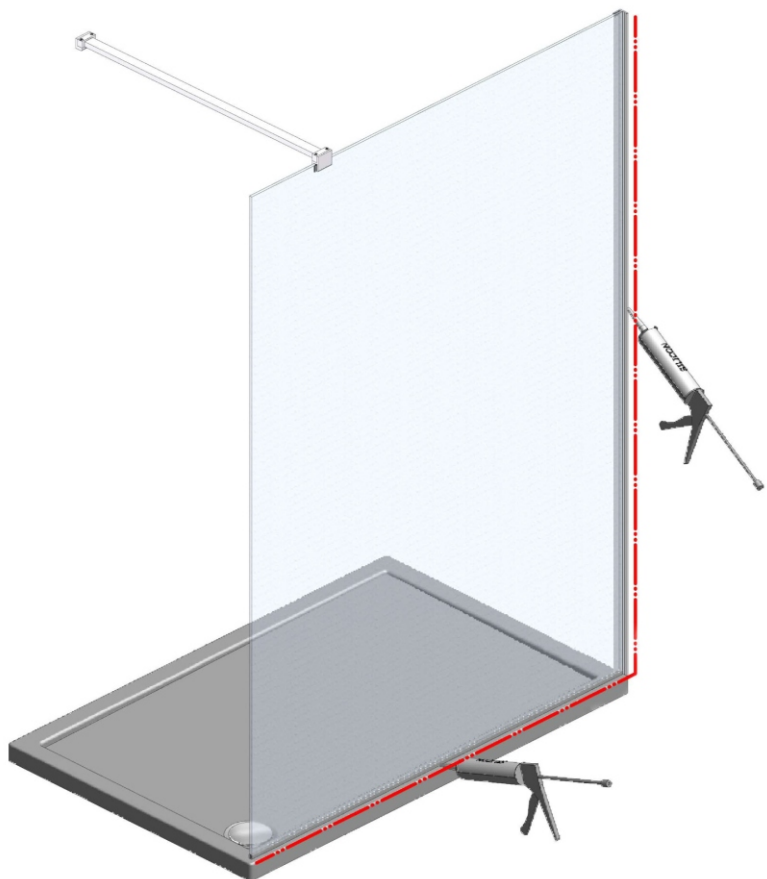

Nakon ugradnje kabine ne koristiti 24 h kako bi silikon dobro dihtovao

 Hidra
Still



www.hidrastil.ba

 Hidra
Still

Uputstvo za montažu WALK IN kabina



Dimenzije:

WI 70 H200
WI 80 H200
WI 90 H200
WI 100 H200
WI 110 H200
WI 120 H200
WI 130 H200
WI 140 H200
WI 150 H200

WI 70 H150
WI 80 H150
WI 90 H150

...



Iako je kvalitet materija za kabine vrhunske kvalitete, može biti oštećen kako mehanički tako i upotrebom određenih hemikalija (aceton i sl.). Takođe je moguće narušiti sjaj profila upotrebom abrazivnih sredstava.

U procesu ugradnje kabine preporučujemo da tuš, ako se na isti vrši montaža, zaštitite kartonom od mogućih oštećenja pri montaži kabine.

Proizvođač ne odgovara za štetu ili povredu osoba nastalih nepravilnom ugradnjom.

Brčko, BiH, tel: 049 590 470, fax: 049 590 473 www.hidrastil.ba

Dijagram instalacije tuš kabine:

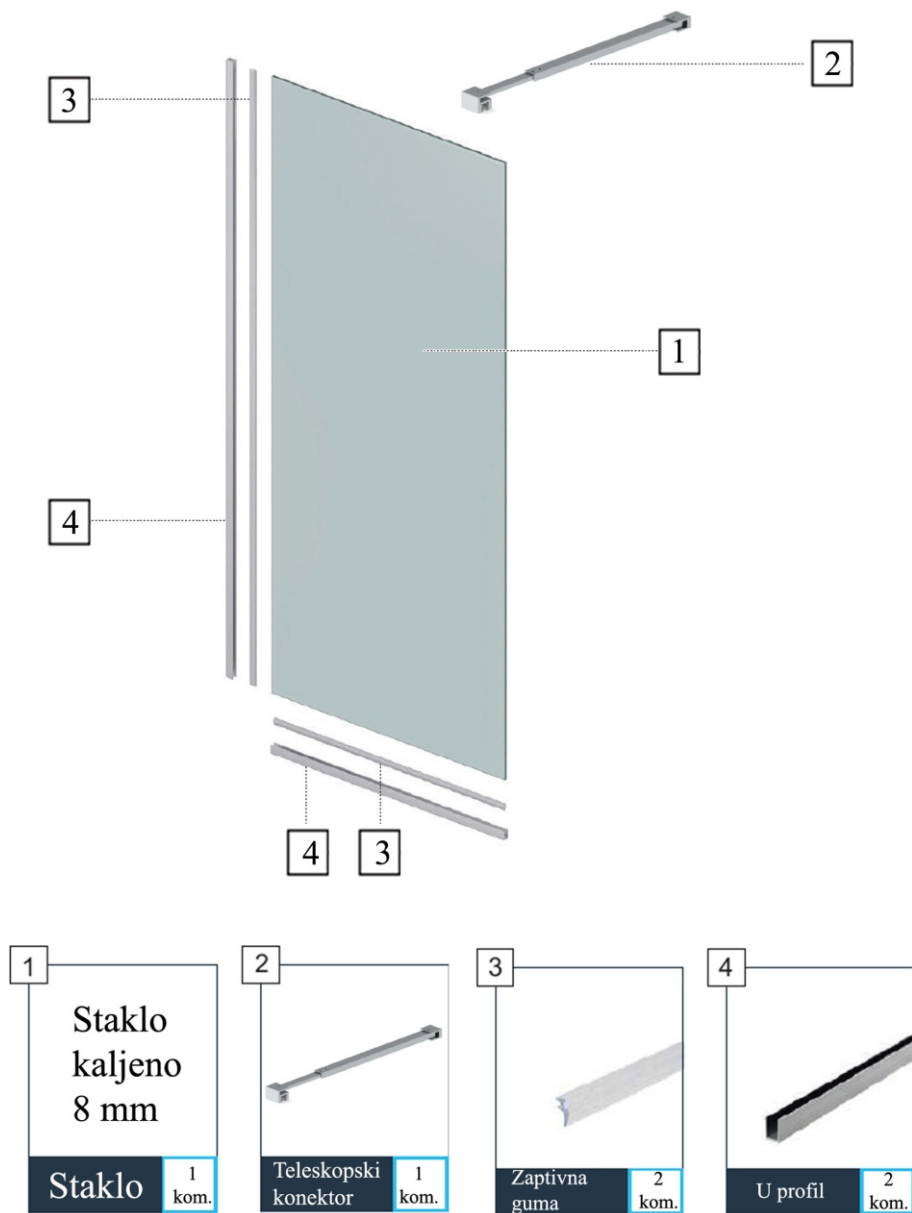

Slika 3. Pozicioniranje i ugradnja teleskopskog držača stakla

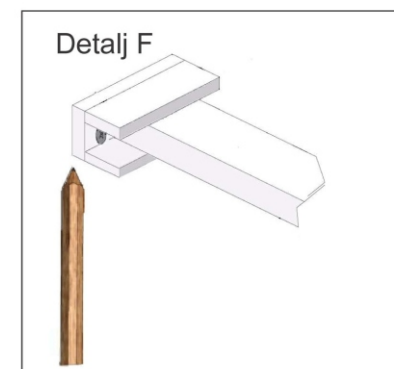
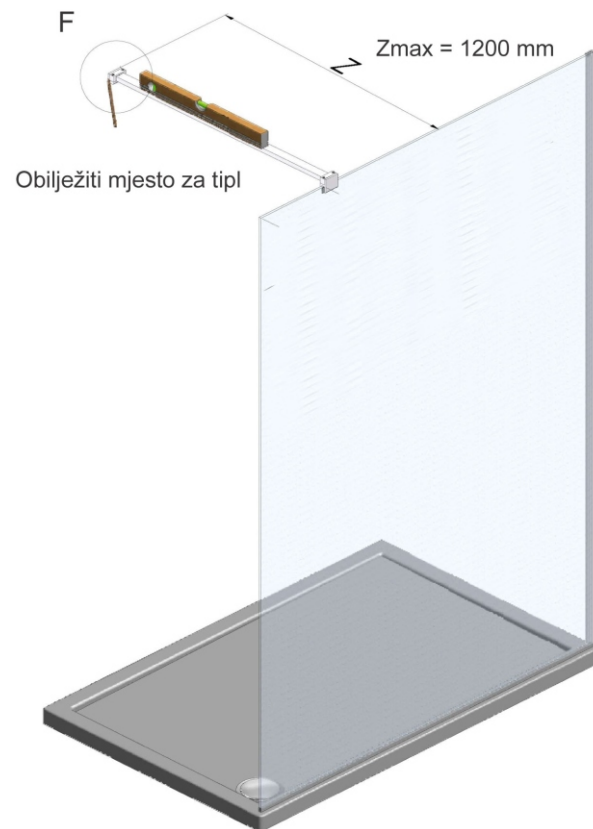

Slika 4. Veza stakla i teleskopskog držača

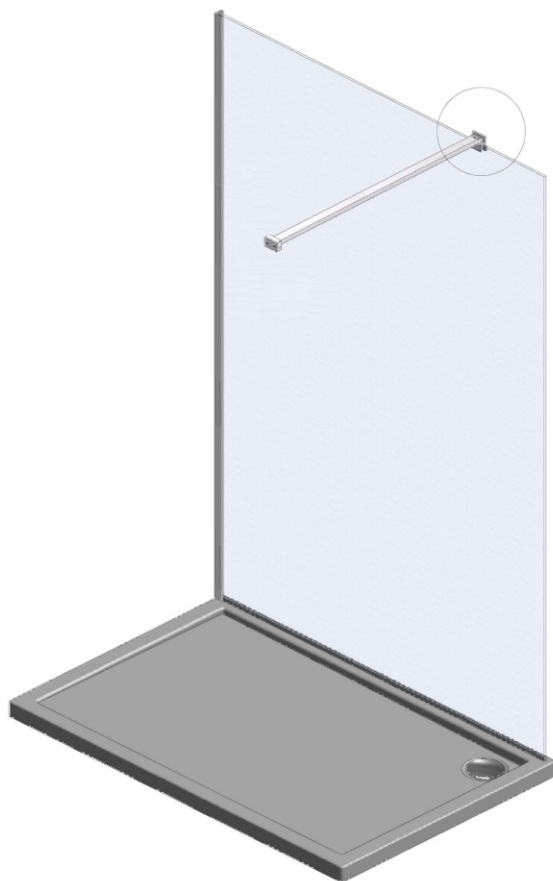

VAŽNO:

Brtva se uvijek postavlja na staklo a između vijka i stakla. Gumena brtva je U oblika i predviđena je za 6 i 8 mm stakla.

Ako se koristi za prihvat stakla od 8 mm onda se gumena brtva koristi samo na strani gdje je vijak. Vijak dotegnuli snažno, pošto će gumena brtva apsorbirati silu ka staklu i staklo neće pući.

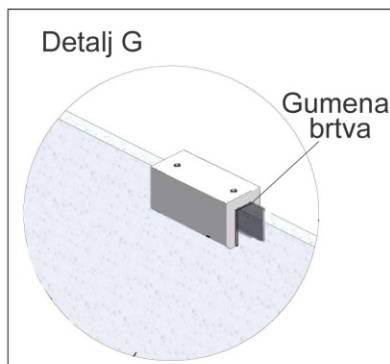

MOGUĆE OPCIJE MONTAŽE

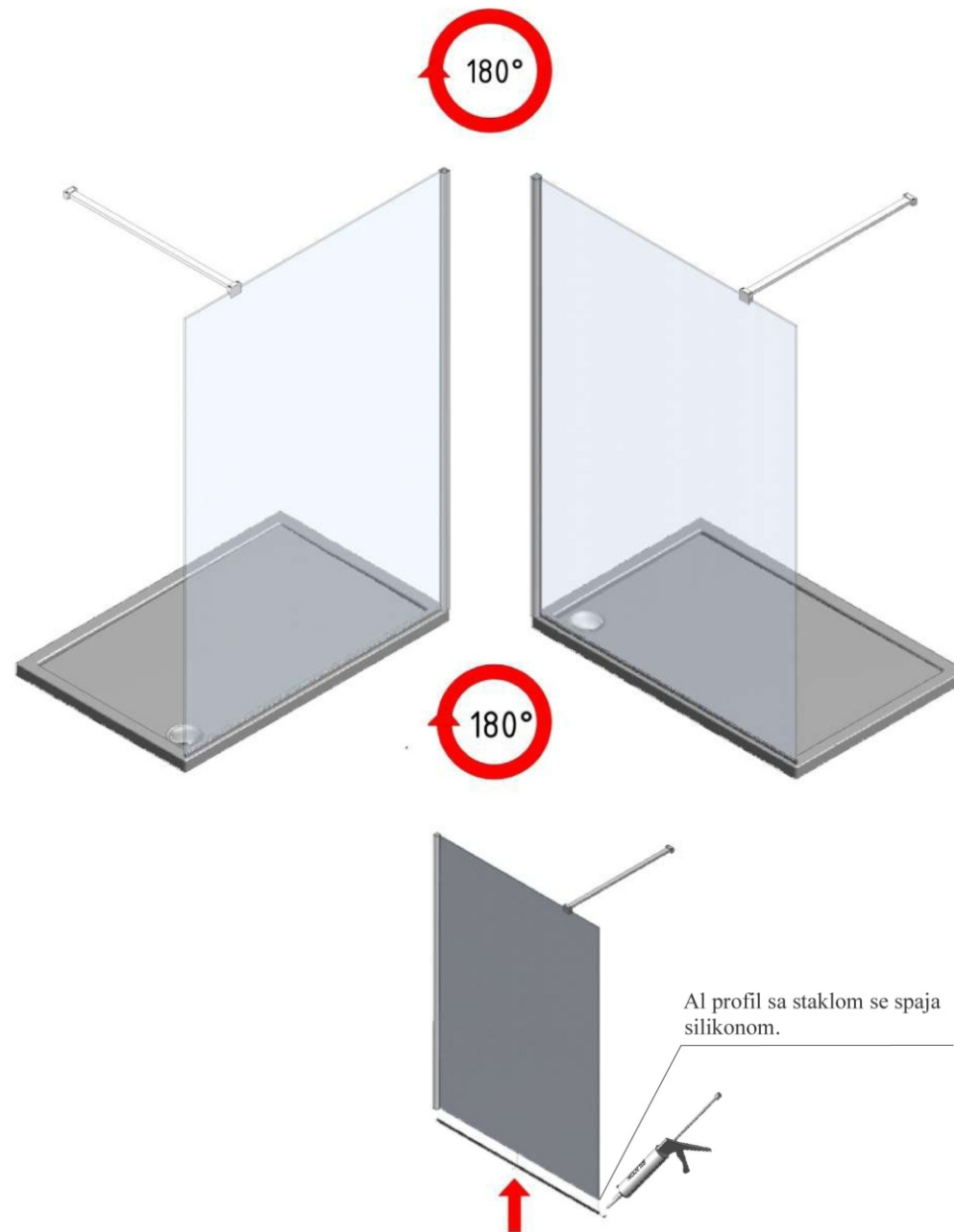

Slika 1. Priprema za fiksiranje zidnog profila

Označiti mjesto za bušenje na zidu.

Libelom izvršiti nivelisanje zidnog profila

Prije fiksiranja zidnog profila isti je potrebno silikonirati po površini koja dolazi na zid

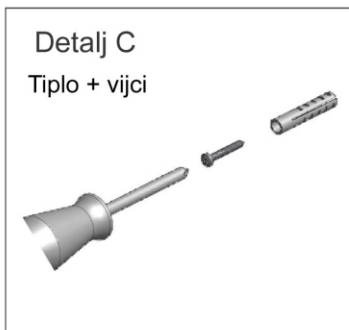
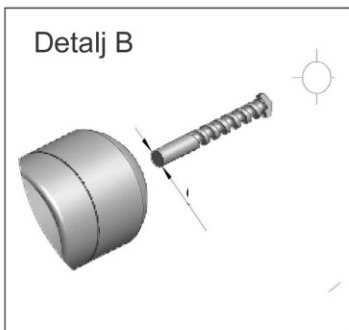
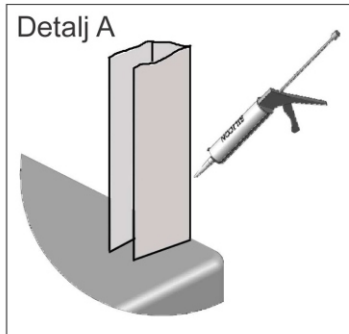
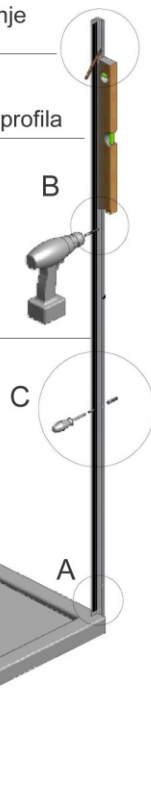

Slika 2. Pozicioniranje panelnog stakla u profil

